



WMS-A5

UHF PLL

— LCD —

БЕЗЖИЧНА МИКРОФОННА СИСТЕМА

• ИНСТРУКЦИЯ ЗА ЕКСПЛОАТАЦИЯ •

THE GUITARIST UHF _____

THE PRESENTER UHF _____

THE VOCAL ARTIST UHF _____

THE HEADSET UHF _____

СЪДЪРЖАНИЕ

1. ВЪВЕДЕНИЕ.....	2
2. ХАРАКТЕРИСТИКИ НА СИСТЕМАТА.....	2
3. ТИПОВЕ СИСТЕМИ.....	2
4. РАК МОНТАЖ НА ДВА ПРИЕМНИКА.....	3
5. ФУНКЦИИ НА ЕДНОКАНАЛЕН ПРИЕМНИК.....	4
6. ХАРАКТЕРИСТИКИ НА HANDHELD ТРАНСМИТЕРА.....	5
7. ФУНКЦИИ И ХАРАКТЕРИСТИКИ НА БОДИ-ПАК ТРАНСМИТЕР .	5
8. СВЪРЗВАНЕ НА СИСТЕМАТА.....	6
9. СВЪРЗВАНЕ НА ПРЕДАВАТЕЛЯ	7
10. ИНСТРУКЦИИ ЗА ИЗПОЛЗВАНЕ НА ПРИЕМНИКА	8
11. ИНСТРУКЦИИ ЗА ИЗПОЛЗВАНЕ НА ПРЕДАВАТЕЛЯ.....	8
12. СПЕЦИФИКАЦИИ.....	9

ОКОМПЛЕКТОВКА НА СИСТЕМАТА

1. Приемник	1 бр.
2. Безжичен хенд-хелд или бодипак микрофон.....	1 бр.
3. Аудиокабел	1 бр.
4. АС захранващ адаптер.....	1 бр.
5. Батерии 1,5V AA.....	2 бр.
6. Инструкции за експлоатация.....	1 бр.

Благодарим ви, че закупихте този продукт. Моля прочетете внимателно тези инструкции за да разберете правилния начин за използване на устройствата. Съхранявайте инструкциите на сигурно място за бъдеща справка. Тази серия професионална микрофонна система използва супер стабилна PLL-синтезирана техника за контрол с високо ефективна техника на излъчване с ниска консумация и високо чувствителната на приемане, прилага също независимо разработено честотно ограничаване, експандер, ограничителна схема за огледалната честота, схема за заглушаване с многократна проверка, антена с диверсивно приемане, схема за подтискане на шума от превключвателите, схема за реверберационна устойчивост и система с регулируем изход. Електрическата работа на всички устройства се проверява от стриктна система за контрол на качеството.

ВЪВЕДЕНИЕ

Вашата нова безжична система е проектирана така, че да ви осигури най-доброто от двата свята за усилване на звука, свободата на безжична система и отлично качество. В това ръководство са включени всяка от сериите: Vocal-UHF, Headset UHF и Guitarist-UHF.

ХАРАКТЕРИСТИКИ НА СИСТЕМАТА

1. PLL-синтезирана техника на контрол, 48 избираеми UHF канали.
2. Честотният UHF диапазон е 460-970 MHz, в който не се наблюдават честотни смущения.
3. LCD дисплей.
4. Напълно компютъризиран цифров контрол, за бърза и лесна работа.
5. Двойнодействаща шумопотискаща схема за по-ефективна и стабилна работа на системата.
6. Използване на динамичен тип насочена капсула на безжичния микрофон за отлично качество на звука
7. Високоефективен дизайн и ниска консумация.
8. При използване на допълнителни антени, обхватът на работа достига 100m.
9. Самостоятелен конектор вход-изход, удобство за свързване към озвучително оборудване.
10. Системата е подходяща за използване на сцена и други приложения.

ТИПОВЕ СИСТЕМИ

Vocal Artist-UHF е ръчна система, предназначена за изпълнители, които се нуждаят от висококачествени микрофони и свободата на работа, която дава безжичното устройство.

Presenter-UHF е система за поставяне на тяло, предназначена за говорители на презентации и конференции, които предпочитат дискретен хендсфрий микрофон тип "брошка".

Headset-UHF е система за поставяне на тяло, предназначена за физически активни потребител, които искат да използват свободата, която им дава хендс-фрий микрофона.

Guitarist-UHF е система за закрепване на тяло, предназначена за използване с електрически китари, бас китари и други електрически инструменти.

РАК МОНТАЖ НА ДВА ПРИЕМНИКА

1. Подравнете приемниците един до друг, така, че предните панели и на двата да сочат в една и също посока.

2. Поставете прихващащите планки в гнездата от горната и от долната страна на приемниците, така, че планките да припокриват и двете устройства.

ВНИМАНИЕ: Не пренатягайте винтовете.

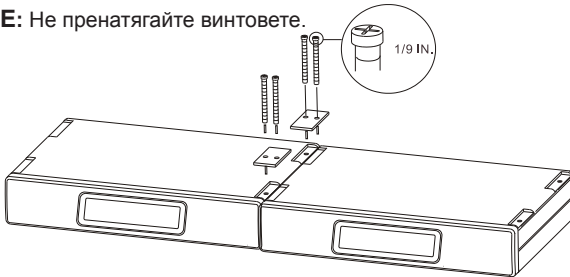

3. Поставете скобите за рак-монтаж върху отворите отстрани на всеки приемник.

4. Захванете скобите към приемниците с помощта на винтовете.

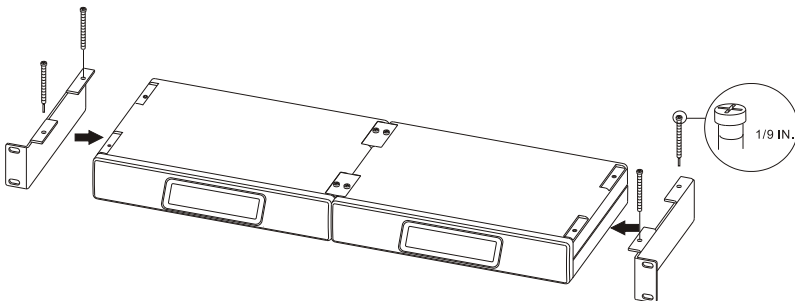

5. Плъзнете свързаните приемници в 19-инчовия рак.

6. Захванете скобите към рака с помощта на винтовете.

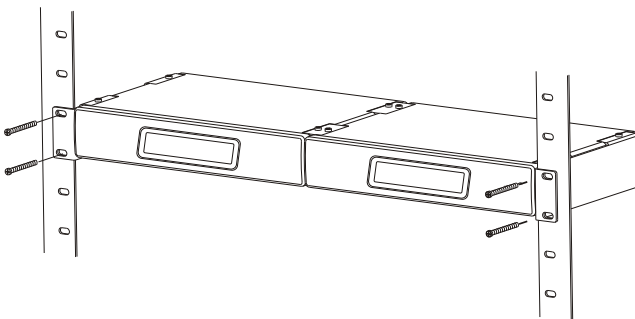

ХАРАКТЕРИСТИКИ НА ЕДНОКАНАЛЕН ПРИЕМНИК

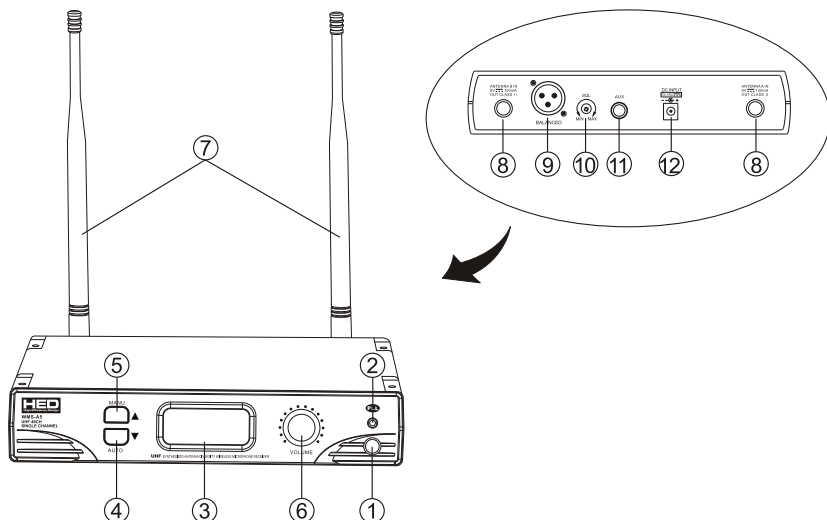

- 1. Бутон POWER:** Включва и изключва приемника.
- 2. Индикатор за захранването:** Свети когато приемникът е включен в контакта и ключът е натиснат. Показва, че приемникът е включен.
- 3. LCD дисплей:** Показва честота на системата /RF сила на радио сигнала/ AF ниво на звука и т.н.
- 4. Функционален бутон UP:** Настройва каналите.
- 5. Функционален бутон DOWN:** Настройва каналите.
- 6. Контрол за нивото на звука:** Използвайте го, за да регулирате нивото на изходния сигнал на приемника.
- 7. Антена:** Уловя радио честотата, излъчвана от предавателя.
- 8. Входни конектори за антена:** За телескопичната антена или други видове антени.
- 9. Конектор на XLR изход:** XLR изходът се използва за свързване на XLR аудио кабел от конектора към входа на вашия миксер.
- 10. Squelch контрол:** Задава Squelch настройките за да се подобри качеството на сигнала или за увеличаване обхвата на системата. Този контрол е фабрично настроен и обикновено не се нуждае от допълнителна настройка. За повече информация направете справка с раздела „Squelch настройка на приемника”.
- 11. 1/4” Изход за слушалки (небалансиран, високоимпедансен):** Небалансиран аудио кабел с 1/4” жак (като стандартен китарен кабел) може да се използва между този конектор и усилвателния вход.
- 12. Вход за захранване:** Включете AC адаптера към този жак, а другият му край в електрическия контакт (използвайте приложения а AC адаптер).

ФУНКЦИИ И ХАРАКТЕРИСТИКИ НА HANDHELD ТРАНСМИТЕРА

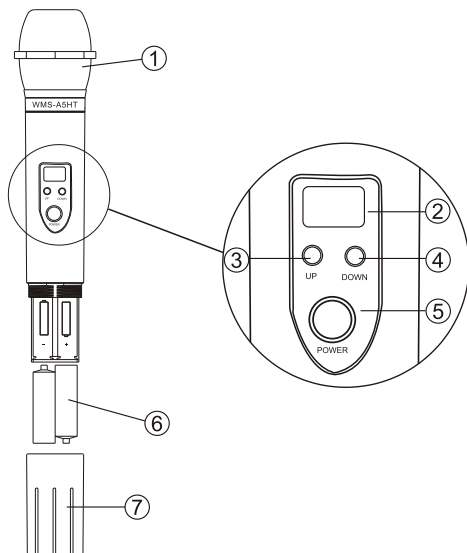

- 1. Решетка:** Защищава микрофонната капсула и спомага за намаляване на шума от въздушния поток.
- 2. LCD дисплей:** Показва захранването на предавателя/канала и т.н.
- 3. Функционален бутон UP:** Настройва каналите.
- 4. Функционален бутон DOWN:** Настройва каналите.
- 5. Бутон POWER/MUTE:** Включва и изключва предавателя.
- 6. Батерии:** 2 x AA (1.5V) алкални батерии или акумулаторни NI-MH батерии.
- 7. Капаче на батериите:** Завъртете по часовниковата стрелка за затваряне и обратно на часовниковата стрелка за отваряне.
- 8. Изберете специално зарядно устройство за да заредите батериите.**

ФУНКЦИИ И ХАРАКТЕРИСТИКИ НА БОДИ-ПАК ТРАНСМИТЕР

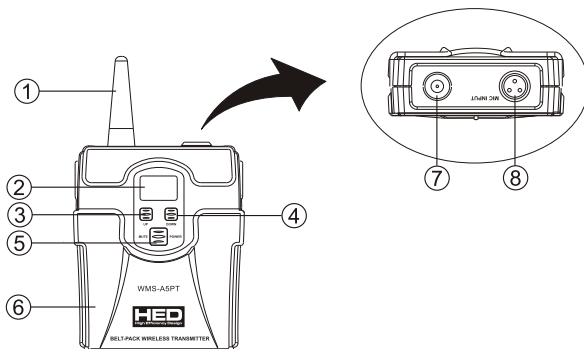

1. **Антенa**
2. **LCD дисплей:** Показва захранването на предавателя/каналът и т.н.
3. **Функционален бутон UP:** Настройва каналите.
4. **Функционален бутон DOWN:** Настройва каналите.
5. **Бутон POWER/MUTE:** Включва и изключва предавателя.
6. **Капаче на батериите:** Отворете капачето и поставете 2 x AA (1.5V) алкални батерии или акумулаторни NI-MH батерии.
7. **Конектор за антена.**
8. **Входен конектор:** Това е TAZ PINS конектор; Той е подходящ за микрофони тип „брошка“/хедсет/китарен тип.

СВЪРЗВАНЕ НА СИСТЕМАТА

1. **Захранване на приемника:** Свържете AC адаптера към DC конектора в задната част на приемника. Включете AC адаптера в контакт 120V/220V 50Hz.



2. **Свързване на антена:** Свържете антената към конекторите „ANTENNA“.

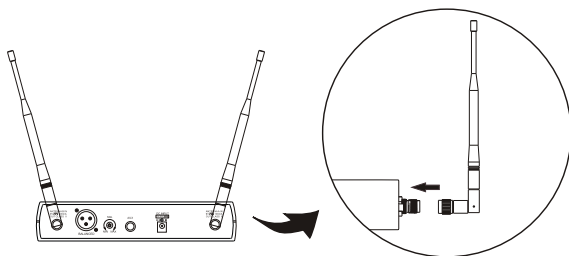

3. **Свързване към PA система:** Свържете аудио кабела от аудио изхода на приемника към входа на вашия звукосмесител.

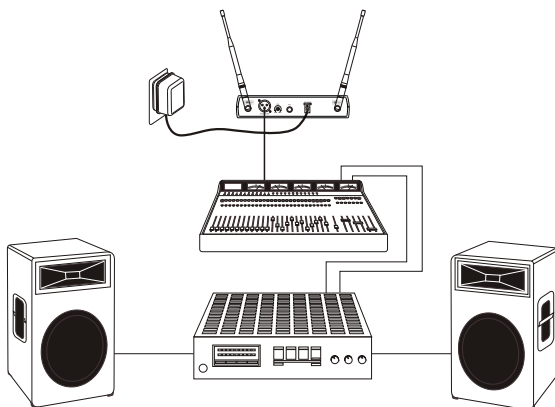

СВЪРЗВАНЕ НА ПРЕДАВЕЛЯ

1. Свързване на микрофон тип „брошка“.

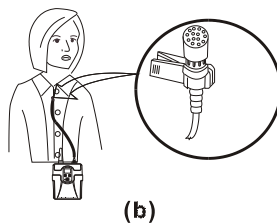
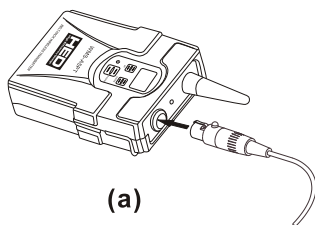

2. Свързване на Headset микрофон.

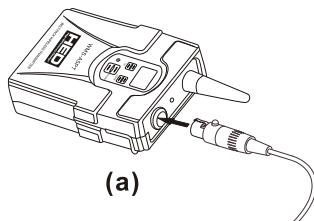

3. Свързване на китара.

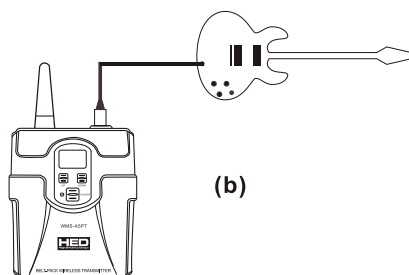
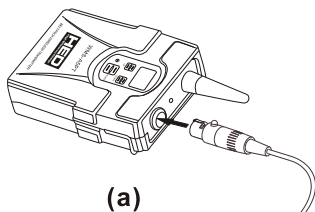

4. Поставяне на батерии в предавателя:

Отворете капачето и поставете две AA (1.5V) алкални батерии (спазвайте поляритета)

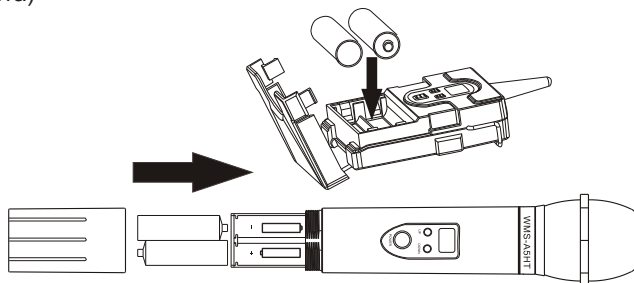

ИНСТРУКЦИИ ЗА ИЗПОЛЗВАНЕ НА ПРИЕМНИКА

1. Включете приемника чрез продължително натискане на бутона POWER.

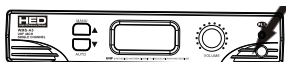

ВНИМАНИЕ: Не включвайте предавателя преди да включите приемника.

2. Настройка на каналите: Натиснете бутоните UP или DOWN за да изберете канал.

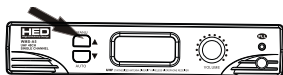

2.1 Натиснете продължително „MANUAL” за да влезете в режима за настройка на каналите, стойността мига три секунди след приключване на операцията.

Системата ще се заключи и запази съобщението, и ще излезе от този режим.

2.2 Натиснете продължително „AUTO” за да влезете в режима за автоматично търсене. Когато се намери подходящ канал, той ще се заключи и запази, и системата ще излезе от този режим.

ВНИМАНИЕ: Когато използвате ”AUTO” режима, предавателят трябва да е включен.

ЗАБЕЛЕЖКА: Пропускането на настройките на каналите спира настройването на данните на приемника, данните се запазват докато не се направи ресет на приемника.

ИНСТРУКЦИИ ЗА ЕКСПЛОАТАЦИЯ

Включете предавателя

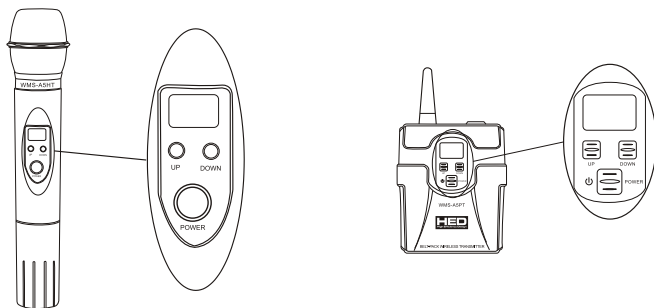

1. Натиснете продължително “POWER” бутона за да включите предавателя, натиснете два пъти кратко “POWER”, за да включите/изключите MUTE функцията.
2. Натиснете продължително „UP” за да влезете в честотните настройки, стойността започва да мига, натиснете кратко „DOWN” за да съгласувате с приемника, след три секунди системата излиза автоматично. Натиснете продължително „DOWN”, ще се покаже промяната на честотата и канала.
3. Подсветката се включва, когато се използват бутоните, и съответно се изключва когато операцията приключи.

СПЕЦИФИКАЦИИ

ЗАБЕЛЕЖКА: За списък с разрешените за използване честоти във вашия регион, се обърнете към местният регулаторен орган.

Радиочестотен обхват:

от 460.00MHz до 970.00MHz (Достъпните честоти зависят от държавата на чиято територия ще бъдат използвани системите.

Ефективен обхват на радиовръзката между предавател и приемник: 100m при оптимални условия

Забележка: Реалния обхват на радиовръзката между предавателя и приемника, зависи от свойствата за поглъщане, отразяване и интерференция на радиосигнала на околната среда и обектите разположени в близост.

Аудиочестотен обхват:

50Hz - 15,000Hz, \pm 2dB

Забележка: Честотният обхват на системата зависи от използвания микрофон или аксесоар.

Body-Pack Transmitter Output

Actual Impedance:	50 Ω
Nominal Output Level:	10 mW

Hand-Held Transmitter Input

Input Configuration:	Unbalanced, active
Actual Impedance:	500 k Ω (GT)

Hand-Held Transmitter Output

Actual Impedance:	50 Ω
Nominal Output Level:	10 mW

Receiver Input

Connector:	Antenna	Power Input
Connector Type:	TNC	
Actual Impedance:	50 Ω	
Nominal Input Level:	-95 to -30 dBm	14 VDC
Maximum Input Level:	+6 dBm (-20 dBm recommended)	18 VDC
Voltage for Remote Power:	9 V DC, 100 mA maximum	

Receiver Output

Connector:	High Z Audio	Low Z Audio*
Output Configuration:	Unbalanced(1/4 in.)	Balanced(XLR)
Actual Impedance:	3k Ω	600 Ω

* Output Level: Microphone Level=Line Level-20dB

Receiver Audio Output Level (25 KHz deviation, 400Hz tone)

XLR connector (into 600 ohm load): 24mV

1/4 inch connector (into 3000 ohm load): 360mV

Impedance: Body Pack (input): 1 Megohm

Receiver : 50 ohms antenna level; 3000 ohm at mic level

Modulation: FM; ± 25 KHz

RF Power Output: 10 mW

Dynamic Range: >100 dB

RF Sensitivity: -105dBm (S/N -12dB)

Image Rejection: 80 dB typical

Spurious Rejection: 60 dB typical

Ultimate Quieting(reference 25KHz deviation): -105dBm

System Distortion: <1% total harmonic distortion, typical

Power Requirements: Transmitters: 2 x AA 1.5V Alkaline batteries

Single channel Receiver: 13-15V DC(negative ground),500mA

Battery Life: Approximately 9 hours (varies with battery type)

Operating Temperature Range: -20 to 49°C (-4 to 120°F)

NOTE: Battery characteristics may limit this range.

Overall Dimensions:

Body-Pack: 83mm x 67mm x 25mm

Microphone: 245mm x 50mmx 50mm

Receiver: 220mm x150mm x 41mm



Оторизиран сервиз:

гр. София, 1528, Търговски Център “ЕВРОПА”, сграда 10
бул. “Искърско шосе” №7
тел.: 02/978 2025
факс: 02/978 58 70
e-mail: service@pro-technica.com